



Contenitore isotermico per il trasporto e la distribuzione di liquidi, con 10 litri di capacità

- Indicato per la distribuzione delle bevande (thé, caffè, latte, succo di frutta ecc...) nel corso di prime colazioni, buffet, banqueting. Le caratteristiche di isotermità soddisfano i criteri della legislazione vigente (Reg. CE 852/2004 -HACCP-) e delle norme tecniche applicabili (EN 12571 e Accord AFNOR AC D40-007).
- Rubinetto con spillamento rapido e preciso.
- Contenitore leggero e facilmente impilabile.
- Dotato di quattro piedi di appoggio che conferiscono al contenitore una notevole stabilità durante il trasporto.
- Grazie alle eccellenti capacità isotermiche, mantiene per lungo tempo le bevande alla temperatura di conservazione ottimale.
- Assicura il corretto mantenimento termico, limitando i rischi di proliferazioni batteriche e preservando la qualità degli alimenti e le loro proprietà organolettiche.
- Progettato per durare nel tempo: le sue prestazioni rimangono praticamente inalterate con il riutilizzo.
- Completamente riciclabile al termine della vita operativa.
- Prodotto con la tecnologia dello stampaggio rotazionale: contenitore e coperchio monoblocco (privi di spigoli vivi, giunzioni e saldature).

MATERIALI DI FABBRICAZIONE

Polietilene	pareti interne ed esterne del contenitore e del coperchio; adatto al contatto alimentare	Poliuretano	materiale isolante tra le pareti del contenitore e del coperchio; privo di CFC e HCFC
Gomma siliconica	guarnizione	Poliamide e Polipropilene	rubinetto
Acciaio inox	chiusure		

CARATTERISTICHE

	<p>Spazio sotto il rubinetto adatto a riempire agevolmente tazze o boli di dimensioni massime diam. 110 mm; altezza 110 mm.</p>		<p>Disponibile a richiesta la versione con canotto lungo, per consentire il riempimento di boli con diametro maggiore di 110mm</p>
	<p>Possibilità di sostituire il rubinetto con un apposito tappo, utile nel caso di trasporto di alimenti liquidi (minestre, passati, ecc..).</p>		<p>Ampia apertura superiore per facilitare le operazioni di riempimento.</p>
	<p>Ganci di chiusura Melform in acciaio inox.</p>		<p>Dotato di valvola di sfiato regolabile.</p>
	<p>Struttura monoblocco, senza spigoli, giunzioni e saldature.</p>		<p>Guarnizione di tenuta del coperchio facilmente smontabile</p>
	<p>Isolamento con schiuma poliuretanicapriva di CFC e HCFC.</p>	<p>°C</p>	<p>Contenitore garantito per l'utilizzo: da -30° a +85°C.</p>



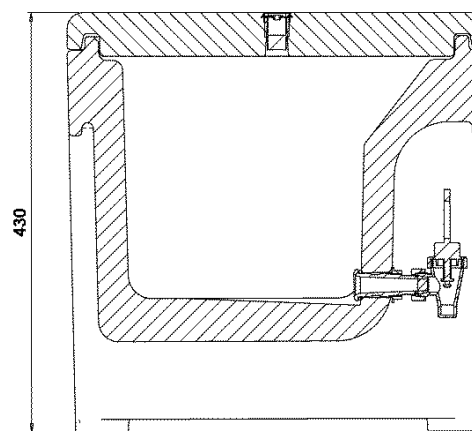
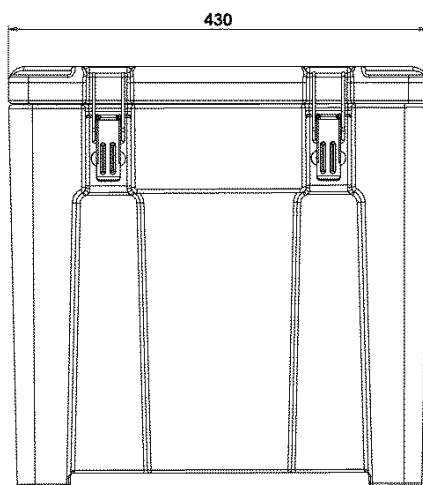
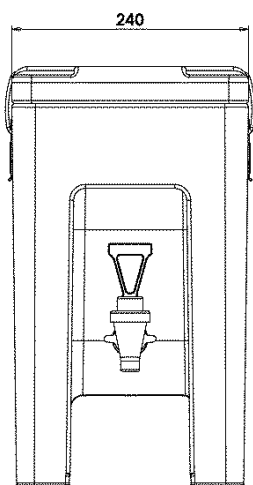

DATI TECNICI

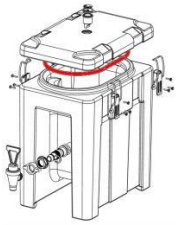
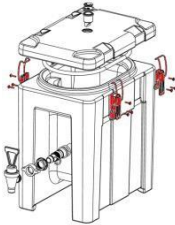

Via Savigliano 34 - 12030 Monasterolo di Savigliano (CN)
 Tel. +39 0172812600 - Fax +39 017285991 - info@melform.com
 GPS: Lat 44.681363 - Long 7.624809
www.melform.com

Modello	Codice	Colore	Dim. esterne (mm)	Dim. interne (mm)	Capacità l	Peso Kg
QC10	QC100011	mel. grigio blu	240x430xh430		10	6,2
	QC100001	blu				
	QC100007	rosso				

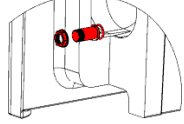
RICAMBI

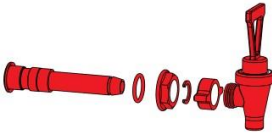
			
RRI021 Kit guarnizioni 5 pezzi per confezione	RRI130 Kit chiusure inox 4 pezzi per confezione	RRI031 Kit tappi sfiato 10 pezzi per confezione	RRI018 Kit tappo per rubinetto 2 pezzi per confezione
			
	RRI011 Kit rubinetto completo 1 pezzo per confezione	RRI175 Kit rubinetto con canotto lungo 1 pezzo per confezione	



Via Savigliano 34 - 12030 Monasterolo di Savigliano (CN)
 Tel. +39 0172812600 - Fax +39 017285991 - info@melform.com
 GPS: Lat 44.681363 - Long 7.624809
www.melform.com