



KOALA GREEN 495



ATP

**CONTENITORE REFRIGERATO
AUTONOMO PER IL TRASPORTO
DI PRODOTTI A TEMPERATURA
CONTROLLATA**



www.melform.com



KOALA GREEN 495

- Marca: MELFORM
- Paese d'origine: ITALIA
- Codice doganale: 84181080
- Certificato ATP
- Compatibile al contatto alimentare
- Colore: grigio/blu
- Disponibile in versione basic, su ruote, piedi
- Doppia alimentazione: 230Vac
- Tecnologia: stampaggio rotazionale
- Garanzia: 24 mesi
- Completamente riciclabile al termine della vita operativa.
- Disponibile con batteria LiFePO4 da 120Ah a 150 Ah a seconda dei modelli.

I contenitori refrigerati Koala Green sono alimentati da una batteria LiFePO4, il che li rende completamente autonomi e indipendenti da un veicolo. La batteria estraibile può essere ricaricata collegando il Koala Green alla rete elettrica (230V) o con il caricatore esterno dopo averla rimossa dal gruppo frigorifero



MATERIALI DI FABBRICAZIONE

POLIETILENE: pareti interne ed esterne del contenitore e della porta; idoneo al contatto alimentare.

POLIURETANO: materiale isolante tra le pareti del contenitore e della porta, privo di CFC ed HCFC.

GOMMA SILICONICA: guarnizione.

GOMMA E POLIAMMIDE: ruote (battistrada in gomma e nucleo in poliammide).

ACCIAIO INOX: maniglie di movimentazione, maniglia di chiusura, asta interna della porta.

ACCIAIO ZINCATO: carter, supporto ruota.

MODELLI DISPONIBILI

MODELLO	SKU	CODICE EAN	DIM. EXT. (mm)	DIM. INT. (mm)	CAPACITÀ (L)	PESO (kg)
GRUPPO FRIGO INTEGRATO, STATICO 0°C /+10°C BASIC BATTERIA 120Ah	K495AFISDYM0C	8022949223045	855x1285xh1195	625x850xh950	505	135
GRUPPO FRIGO INTEGRATO, STATICO 0°C /+40°C BASIC BATTERIA 120Ah	K495AFISDZM0C	8022949223212	855x1285xh1195	625x850xh950	505	135
GRUPPO FRIGO INTEGRATO, VENTILATO -25°C /+10°C BASIC BATTERIA 150Ah	K495AFIVBYM0D	8022949223151	855x1285xh1195	625x850xh805	430	142
GRUPPO FRIGO INTEGRATO, VENTILATO -25°C /+40°C BASIC BATTERIA 150Ah	K495AFIVBZM0D	8022949223168	855x1285xh1195	625x850xh805	430	142
GRUPPO FRIGO INTEGRATO, STATICO 0°C /+10°C BATTERIA 120Ah SU RUOTE	K495AFISDYM1C	8022949223106	855x1285xh1360	625x850xh950	500	138
GRUPPO FRIGO INTEGRATO, STATICO 0°C /+40°C BATTERIA 120Ah SU RUOTE	K495AFISDZM1C	8022949217655	855x1285xh1360	625x850xh950	500	138
GRUPPO FRIGO INTEGRATO, VENTILATO -25°C /+10°C BATTERIA 150Ah SU RUOTE	K495AFIVBYM1D	8022949223182	855x1285xh1360	625x850xh805	430	146
GRUPPO FRIGO INTEGRATO, VENTILATO -25°C /+40°C BATTERIA 150Ah SU RUOTE	K495AFIVBZM1D	8022949223137	855x1285xh1360	625x850xh805	430	146

MODELLO	TEMP. AMBIENTE (°C)	TEMP. SET POINT (°C)	DURATA BATTERIA (H)
KOALA GREEN 495 0°C+10°C	30	0	14
KOALA GREEN 495 0°C+40°C	30	0	14
KOALA GREEN 495 -25°C+10°C	25	-25	12
KOALA GREEN 495 -25°C+40°C	25	-25	12
KOALA GREEN 495 0°C+40°C	0	40	16
KOALA GREEN 495 -25°C+40°C	0	40	17

SCHEMA DIMENSIONALE

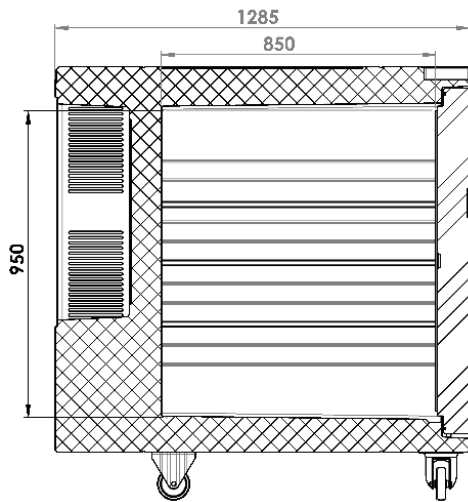

Koala Green 495 statico

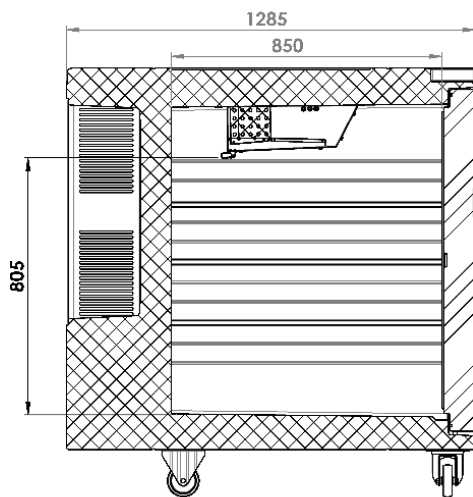
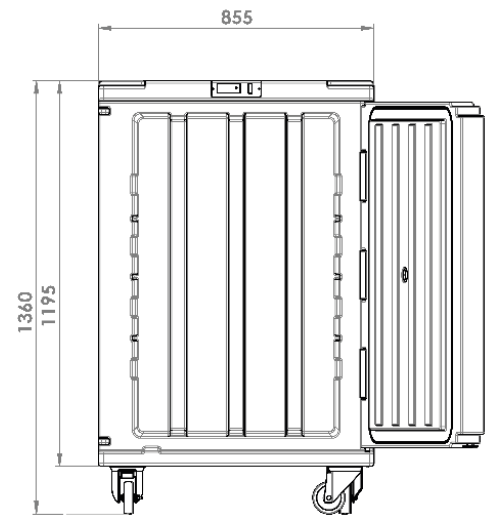
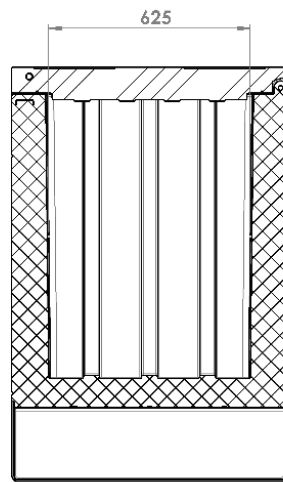

Koala Green 495 ventilato

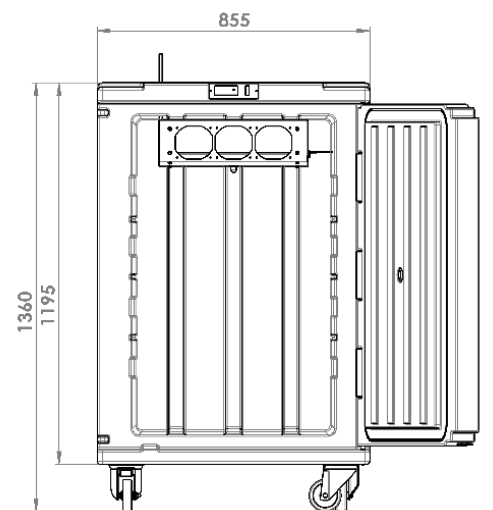
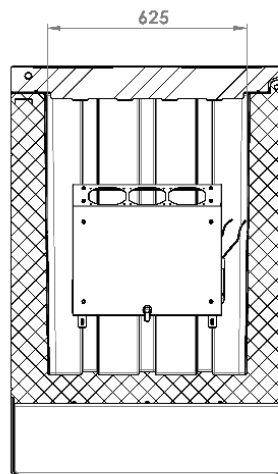

CARATTERISTICHE DEL GRUPPO FRIGO

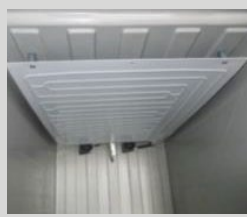

Versioni statiche dotate di evaporatore statico tipo "roll-bond" Minori consumi energetici in rapporto alla versione con gruppo frigorifero ventilato



Nelle versioni ventilate il sistema di ventilazione assicura una maggiore velocità di raggiungimento ed uniformità di temperatura all'interno del contenitore



Batteria LiFePO4 con protezione da sovraccarico e da scarica profonda. Garantita per 2000 cicli con capacità di mantenimento carica >80%

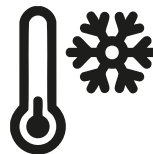

Prestazioni del gruppo frigorifero garantite per utilizzo a T ambiente:
da +10°C a +30°C Contenitore (cassa isoterma) garantito per l'utilizzo:
da -30°C a +100°C



Cavi per alimentazione a **230Vac 50-60Hz**

(in dotazione standard)



Batteria estraibile per una facile sostituzione e ricarica tramite apposito alimentatore esterno Temperatura limite di **stoccaggio della sola batteria: -20°C / +60°C**



Regolazione e controllo della temperatura con termostato digitale programmabile



Disponibile modulo EVlink con interfaccia bluetooth



L'indicatore della batteria consente di visualizzare:

- Tensione batteria (V)
- Corrente (A) in entrata/uscita
- Potenza (W) in entrata/uscita
- Amperora (Ah) consumati
- Stato di carica (%)
- Autonomia residua (h)



Disponibile datalogger USB per registrare i dati di temperatura durante il trasporto

Grado di precisione: **+/-0,5 °C**

Gas refrigerante:

- **R134a (versioni 0°C +10/+40°C);**
- **R452a (versioni -25°C +10/+40°C);**

Assorbimento nominale:

- **0,62A (versioni 0°C+10°C, 0°C+40°C)**
- **1A (versioni -25°C+10°C, -25°C+40°C)**

Fusibile: **4A**

Coefficiente globale di trasmissione termica: **K=0,35 W/m2K**

Tempo di ricarica batteria: **circa 8/10h**

CARATTERISTICHE DEL PRODOTTO



Maniglia di chiusura in acciaio inox con tasto a sblocco; predisposta per l'utilizzo di sistema antimanomissione

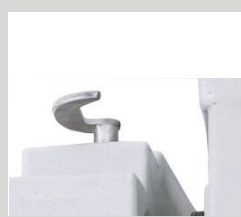

Asta in acciaio inox a 2 ganci integrata nella porta



3 sedi per l'alloggiamento di griglie posizionate a 290/480/660mm dal fondo del contenitore. Griglie disponibili a richiesta



Maniglie di presa frontali integrate, progettate per garantire una movimentazione ergonomica e sicura.



Struttura monoblocco, senza spigoli, giunzioni e saldature



Guarnizione di tenuta della porta facilmente smontabile



Versione su ruote dotata di 4 ruote gommata di diametro 125mm (2 fisse e 2 girevoli di cui una dotata di freno) Piastra di supporto ruote integrata nel contenitore



Disponibile anche in versione con 4 piedini in acciaio zincato h 100mm



Sistemi RFID per la tracciabilità

ACCESSORI

ACCESSORI	SKU	AMPERAGGIO	DIM. (mm)	PESO (kg)
Kit fissaggio sicurezza al suolo (per versione Basic)	RRI223			3
Griglia acciaio inox	AEA046		643x835xh16	4,7
Portaschede in plastica trasparente	RRI141		A5	0,05
Data logger USB -30°C +70°C	AFG007			
Caricabatteria	CHARGER20A	20 Ah		
Batteria KOALA GREEN	BATT120AH	120 Ah		
Batteria KOALA GREEN	BATT150AH	150 Ah		
Batteria con caricabatteria KOALA GREEN	BACH120AH	120 Ah		
Batteria con caricabatteria KOALA GREEN	BACH150AH	150 Ah		