



KOALA 90-XTRA

**CONTENITORE REFRIGERATO PER
IL TRASPORTO DI PRODOTTI A
TEMPERATURA CONTROLLATA**



www.melform.com



KOALA 90-XTRA

- **Marca:** MELFORM
- **Paese d'origine:** ITALIA
- **Codice doganale:** 84181080
- **Compatibile al contatto alimentare**
- **Colore:** grigio/blu
- **Doppia alimentazione:** 12Vdc e 230Vac
- **Tecnologia:** stampaggio rotazionale
- **Garanzia:** 24 mesi
- **Completamente riciclabile al termine della vita operativa.**

MATERIALI DI FABBRICAZIONE

POLIETILENE: pareti interne ed esterne del contenitore e della porta; idoneo al contatto alimentare.

POLIURETANO: materiale isolante tra le pareti del contenitore e della porta, privo di CFC ed HCFC.

GOMMA SILICONICA: guarnizione.

ALLUMINIO: cerniera.

ACCIAIO INOX: maniglie di presa e chiusure.

ACCIAIO ZINCATO: carter.

MODELLI DISPONIBILI

MODELLO	SKU	CODICE EAN	DIM. EXT. (mm)	DIM. INT. (mm)	CAPACITÀ (l)	PESO (kg)
GRUPPO FRIGO TETTO, STATICO 0°C +40°C	KD90AFTSDZM0	8022949243623	530x605xh985	335x415xh620	86	37
GRUPPO FRIGO TETTO, STATICO -25°C +40°C	KD90AFTSBZM0	8022949231194	530x605xh985	335x415xh620	86	37
GRUPPO FRIGO DORSO, STATICO 0°C +40°C	KD90AFDSDZM0	8022949243609	530x765xh830	335x415xh620	86	37
GRUPPO FRIGO DORSO, STATICO -25°C +40°C	KD90AFDSBZM0	8022949233532	530x765xh830	335x415xh620	86	37

SCHEMA DIMENSIONALE

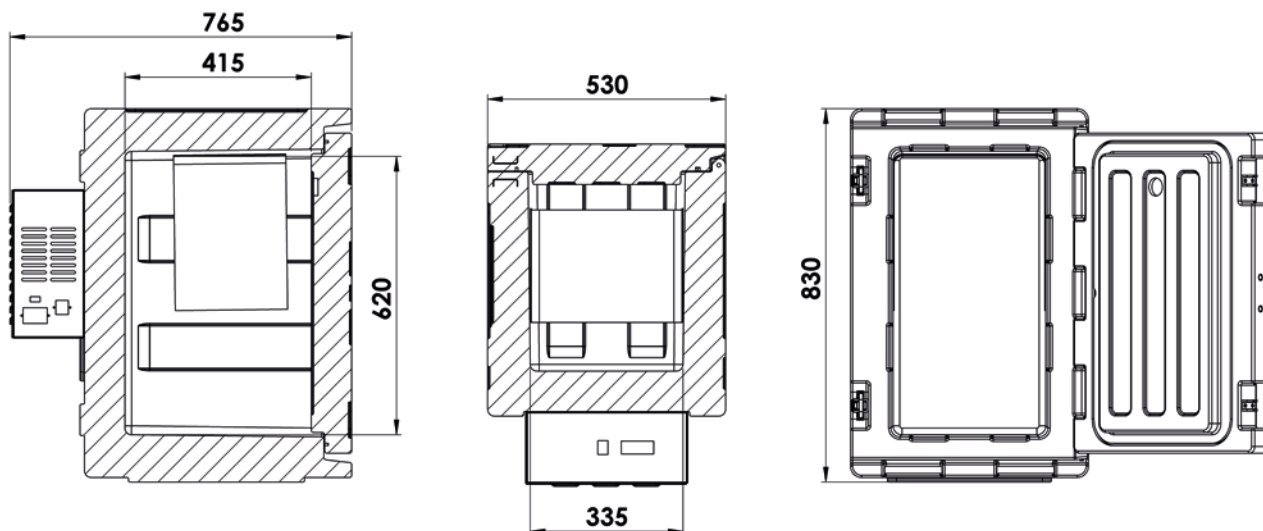

KOALA 90-XTRA GRUPPO FRIGO DORSO

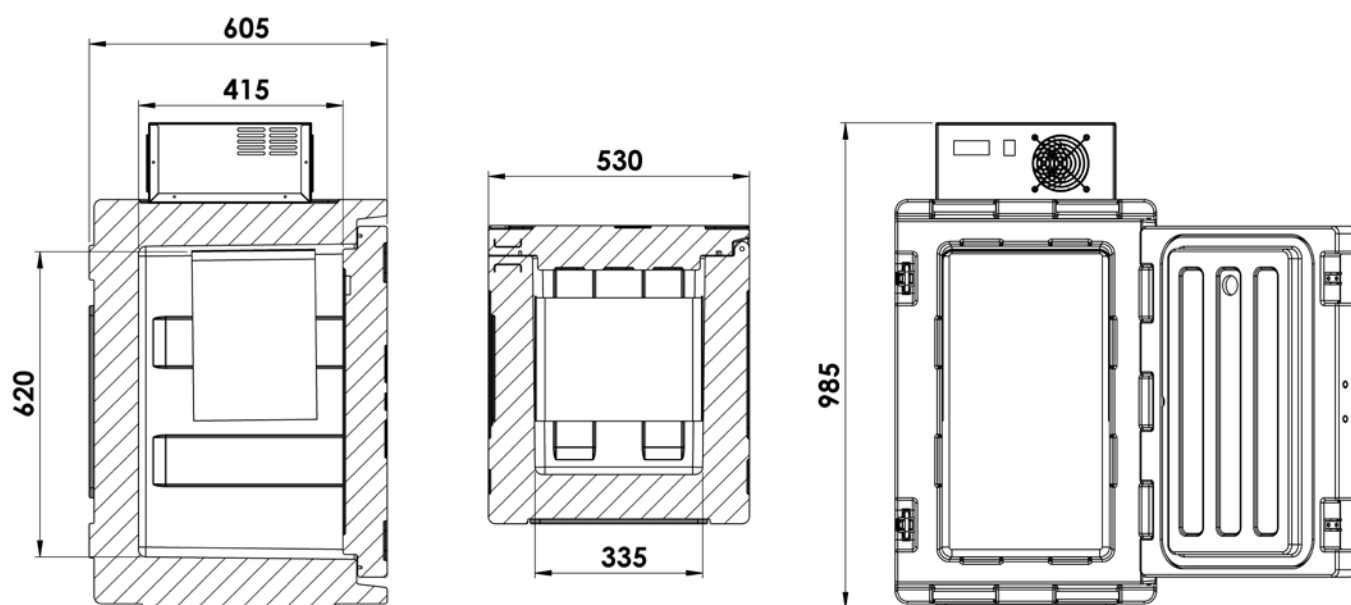

KOALA 90-XTRA GRUPPO FRIGO TETTO

CARATTERISTICHE DEL GRUPPO FRIGO



Versione gruppo frigo statico dotata di evaporatore statico tipo "roll-bond"

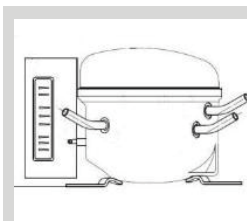

Compressore ermetico con centralina elettronica di regolazione e controllo dotata di protezione per le sovratensioni

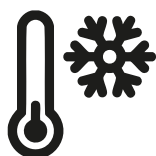

Prestazioni del gruppo frigorifero garantite per utilizzo a T ambiente: **da +10°C a +30°C**. Contenitore (cassa isoterma) garantito per l'utilizzo: da **-30°C a +100°C**



Cavi per alimentazione a **230Vac 50-60Hz**
(in dotazione standard)



Cavi per alimentazione a 12Vdc con terminale Anderson lato KOALA e spina accendisigari
(in dotazione standard)



Cavi per alimentazione a **12Vdc** con terminali Anderson
(in dotazione standard)



Regolazione e controllo della temperatura con termostato digitale programmabile



Disponibile (a richiesta) datalogger USB per registrare i dati di temperatura durante il trasporto

Grado di precisione: **+/-0,5 °C**

Gas refrigerante: **R134a**

Coefficiente globale di trasmissione termica: **K=0,29 W/m²K**

CARATTERISTICHE DEL PRODOTTO



Chiusure in acciaio inox regolabili con occhio per sigillo



Guarnizione di tenuta della porta facilmente sostituibile



Struttura monoblocco, senza spigoli, giunzioni e saldature



Struttura rinforzata per garantire robustezza



Maniglie di presa integrate in acciaio inox



Carrello di movimentazione in metallo rivestito di polistirene, con angolari in ABS.
 - 4 ruote diam. 100 mm in gomma anti-traccia
 - 2 ruote girevoli
 - 2 ruote con freno

MODELLO	SKU	ASSORBIMENTO NOMINALE	FUSIBILI
KOALA 90-XTRA GRUPPO FRIGO TETTO, STATICO DA 0°C A +40°C	KD90AFTSDZM0	0,8A a 230Vac 8A a 12Vdc	4A per 230Vac 15A per 12Vdc
KOALA 90-XTRA GRUPPO FRIGO TETTO, STATICO DA -25°C A +40°C	KD90AFTSBZM0	0,8A a 230Vac 8A a 12Vdc	4A per 230Vac 15A per 12Vdc
KOALA 90-XTRA GRUPPO FRIGO DORSO, STATICO DA 0°C A +40°C	KD90AFDSDZM0	1,3A a 230Vac 9A a 12Vdc	4A per 230Vac 15A per 12Vdc
KOALA 90-XTRA GRUPPO FRIGO DORSO, STATICO DA -25°C A +40°C	KD90ADTSBZM0	1,3A a 230Vac 9A a 12Vdc	4A per 230Vac 15A per 12Vdc

ACCESSORI

ACCESSORI	SKU	DIM. EXT. (mm)	PESO (kg)
Carrello movimentazione	THD90AF1	545x610xh170	6,5
Data logger USB, -30°C +70°C	AFG007		