



SYSTÈME MODULAIRE AF 12

GN 1/1



www.melform.com



- Marque: MELFORM
- Pays d'origine: ITALIE
- Code des douanes: 39231090
- Compatible avec le contact alimentaire
- Couleur: gris/bleu
- Technologie : roto moulage
- Garantie: 24 mois
- Entièrement recyclable à la fin de sa vie opérationnelle.

SYSTÈME MODULAIRE AF 12

CARACTÉRISTIQUES

- Capacité de 90 litres par section avec 12 glissières internes, adaptées à différentes configurations de bacs GN 1/1.
- Structure modulaire pratique et flexible : montage et démontage rapides pour faciliter l'utilisation et le nettoyage.
- Transport simultané d'aliments en liaison chaude, fraîche et surgelée grâce aux deux cellules séparées et thermiquement isolées.
- Kit de verrouillage amovible pour la fixation d'un conteneur AF12 au chariot ou pour l'assemblage de deux unités superposées.



MATÉRIAUX DE FABRICATION

POLYÉTHYLÈNE : parois internes et externes du conteneur et de la porte, chariot ; adapté au contact alimentaire.

POLYURÉTHANE : matériau isolant entre les parois du conteneur et de la porte, sans CFC ni HCFC.

CAOUTCHOUC SILICONE : joint.

ACIER INOXYDABLE : poignées de manutention, support roues, kit de blocage.

POLYAMIDE RENFORCÉ DE FIBRE DE VERRE : charnières, crochets de fermeture.

CAOUTCHOUC ET POLYPROPYLÈNE : roues (bande de roulement en caoutchouc et noyau en polypropylène).

MODÈLES DISPONIBLES

MODÈLE	SKU	COMPOSITION	DIM. EXT. (mm)	DIM. INT. (mm)	CAPACITÉ (l)	POIDS (kg)
AF 12 SYSTÈME MODULAIRE FRAIS/FRAIS	AF12M002	-n. 2 conteneurs passifs AF12 -n. 1 chariot -n. 1 kit de blocage	505x685x1480H	330x533x515H pour chaque module	180	41
AF 12 SYSTÈME MODULAIRE FRAIS/CHAUD	AF12M003	-n. 1 conteneur passif AF12 -n. 1 conteneur chauffant numérique AF12 -n. 1 chariot -n. 1 kit de blocage	505x720x1480H	430x650x530H pour chaque module	180	43,5
AF 12 SYSTÈME MODULAIRE FRAIS/CHAUD	AF12M005	-n. 1 conteneur passif AF12 -n. 1 conteneur chauffant analogique AF12 -n. 1 chariot -n. 1 kit de blocage	505x720x1480H	430x650x530H pour chaque module	180	43,5
AF 12 SYSTÈME MODULAIRE CHAUD/CHAUD	AF12M004	-n. 2 conteneurs chauffants numériques AF12 -n. 1 chariot -n. 1 kit de blocage	505x720x1480H	330x533x515H pour chaque module	180	46
AF 12 SYSTÈME MODULAIRE CHAUD/CHAUD	AF12M006	-n. 2 conteneurs chauffants analogiques AF12 -n. 1 chariot -n. 1 kit de blocage	505x720x1480H	330x533x515H pour chaque module	180	46
AF 12 SYSTÈME MODULAIRE CHAUD/SURGELÉ	AF12M007	-n. 1 conteneur chauffant numérique AF150 -n. 1 conteneur réfrigéré KOALA 90 -n. 1 chariot -n. 1 kit de blocage	505x865x1480H	330x533x505H pour chaque module	180	53,8
AF 12 SYSTÈME MODULAIRE CHAUD/SURGELÉ	AF12M008	-n. 1 conteneur chauffant analogique AF12 -n. 1 conteneur réfrigéré KOALA 90 -n. 1 chariot -n. 1 kit de blocage	505x865x1480H	330x533x505H pour chaque module	180	53,8

SCHÉMA DIMENSIONNEL

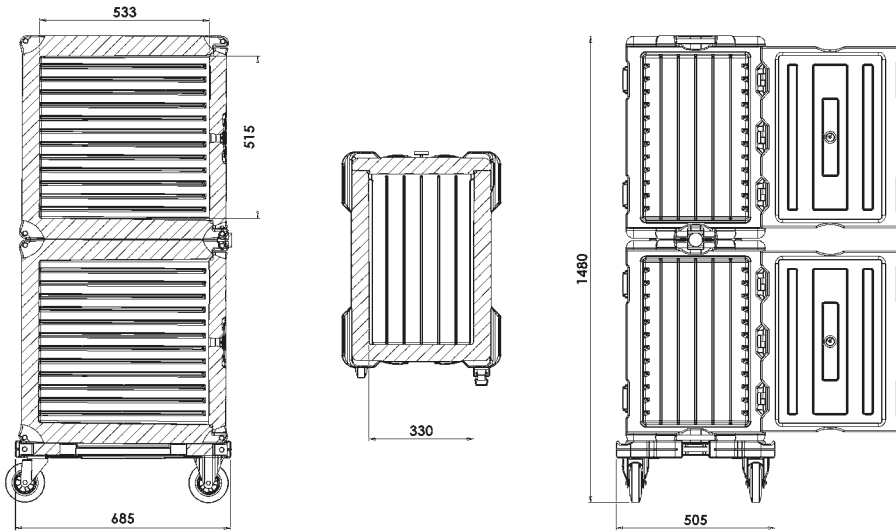

Système modulaire AF12 frais/frais

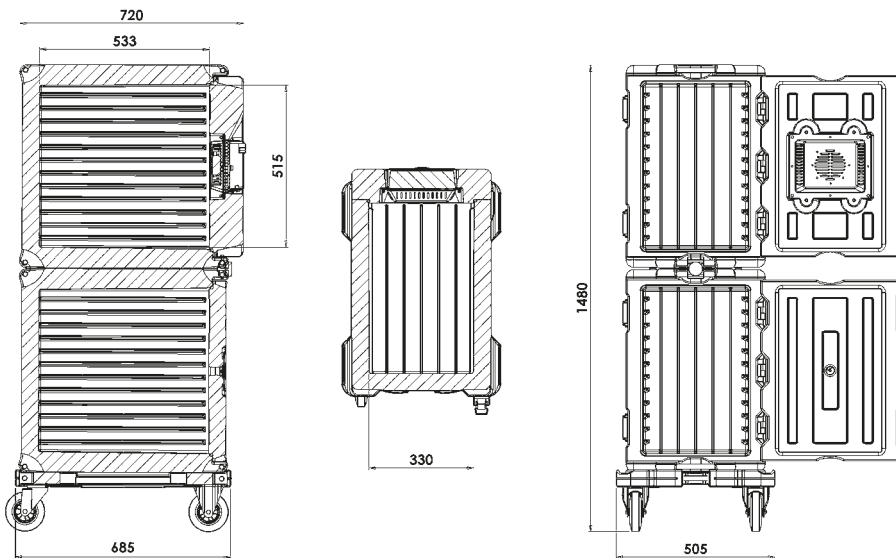

Système modulaire AF12 frais/chaud

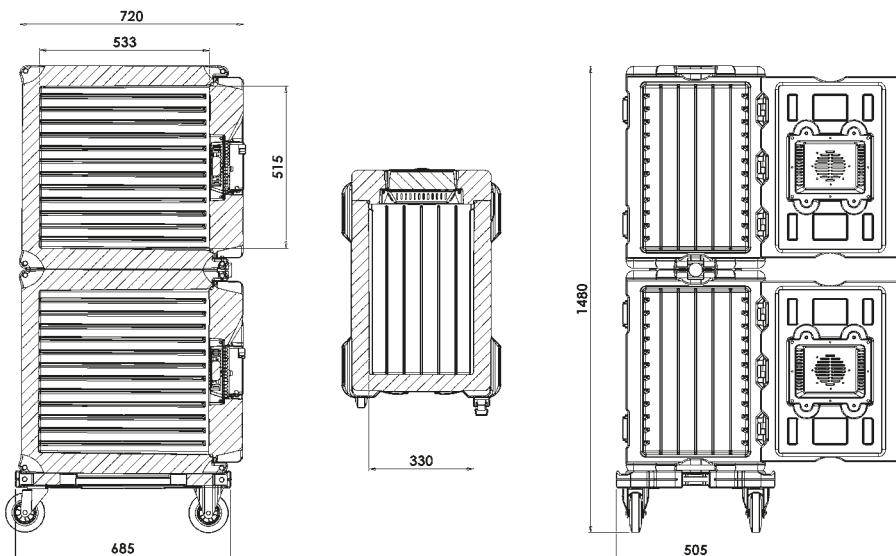

Système modulaire AF12 / KOALA90 chaud/surgelé

CARACTÉRISTIQUES DU PRODUIT



Chaque cellule est dotée de 12 glissières à pas constant (40 mm ; voir schéma dimensionnel).



Équipé d'une porte avec ouverture jusqu'à 240° et facilement amovible, pour faciliter les opérations de lavage.



Joint d'étanchéité de la porte facilement démontable.



Soupape d'échappement réglable.



Équipé de poignées de préhension intégrées en acier inoxydable.



Grille inox GN 1/1 disponible sur demande.



Kit de verrouillage en acier inoxydable pour fixer deux conteneurs empilés entre eux.



Équipé de charnières en matériau antichoc et résistantes aux sollicitations.



Crochets de fermeture Melform en matériau antichoc.



Enregistreur de données USB USB (disponible sur demande) pour enregistrer la température pendant le transport



Plaques eutectiques:

- chaude (rouge)
- fraîche (rose)
- surgelée (bleu)
- surgelée plus (gris/vert)

pour augmenter les performances de maintenance thermique



Chariot de manutention :

- charge utile 150 kg ;
- 4 roues en caoutchouc non marquant et noyau en PP ;
- diam. roues : 125 mm ;
- 2 roues fixes ;
- 2 roues pivotantes, dont 1 avec frein.

ACCESSOIRES

ACCESSOIRES	SKU	COULEUR	EXT. DIM. (mm)	POIDS (kg)
Grille en acier inoxydable	AEA020		GN 1/1	1,3
Chariot en polyéthylène	THS20009		505x685xh205	8
Plaque eutectique chaude +70°C	PEGS0003	ROUGE	GN 1/1	4
Plaque eutectique fraîche +3°C	PEGS0001	ROSE	GN 1/1	4
Plaque eutectique surgelée -21°C	PEGS0002	BLEU	GN 1/1	4
Plaque eutectique surgelée plus -21°C	PEGS9008	GRIS / VERT	GN 1/1	4
Kit de fixation modulaire	RRI139			1,2
Enregistreur de données USB -30°C +70°C	AFG007			