



SISTEMA MODULARE AF 12

GN 1/1



www.melform.com



- Marca: MELFORM
- Paese d'origine: ITALIA
- Codice doganale: 39231090
- Compatibile al contatto alimentare
- Colore: grigio/blu
- Tecnologia: rotazionale
- Garanzia: 24 mesi
- Completamente riciclabile al termine della vita operativa.

SISTEMA MODULARE AF 12

CARATTERISTICHE

- Capacità di 90 litri per sezione con 12 guide interne, adatte a diverse configurazioni di bacinelle GN 1/1
- Struttura modulare pratica e flessibile: montaggio e smontaggio rapidi per facilitare utilizzo e pulizia.
- Trasporto simultaneo di alimenti in legame caldo, fresco e surgelato grazie alle due celle separate e termicamente isolate.
- Kit di bloccaggio removibile per il fissaggio di un contenitore AF12 al carrello o per l'assemblaggio di due unità sovrapposte.



MATERIALI DI FABBRICAZIONE

POLIETILENE: pareti interne ed esterne del contenitore e della porta, carrello; adatto al contatto alimentare.

POLIURETANO: materiale isolante tra le pareti del contenitore e della porta, privo di CFC ed HCFC

GOMMA SILICONICA: guarnizione.

ACCIAIO INOX: maniglie di movimentazione, supporto ruote, kit di bloccaggio.

POLIAMMIDE RINFORZATA CON FIBRA DI VETRO: cerniere, ganci di chiusura.

GOMMA E POLIPROPILENE: ruote (battistrada in gomma e nucleo in polipropilene)

MODELLI DISPONIBILI

MODELLO	SKU	COMPOSIZIONE	DIM. EXT. (mm)	DIM. INT. (mm)	CAPACITÀ (l)	PESO (kg)
AF 12 SISTEMA MODULARE FRESCO/FRESCO	AF12M002	-n. 2 contenitori passivi AF12 -n. 1 carrello -n. 1 kit bloccaggio	505x685x1480H	330x533x515H per ogni modulo	180	41
AF 12 SISTEMA MODULARE FRESCO/CALDO	AF12M003	-n. 1 contenitore passivo AF12 -n. 1 contenitore riscaldante digitale AF12 -n. 1 carrello -n. 1 kit bloccaggio	505x720x1480H	430x650x530H per ogni modulo	180	43,5
AF 12 SISTEMA MODULARE FRESCO/CALDO	AF12M005	-n. 1 contenitore passivo AF12 -n. 1 contenitore riscaldante analogico AF12 -n. 1 carrello -n. 1 kit bloccaggio	505x720x1480H	430x650x530H per ogni modulo	180	43,5
AF 12 SISTEMA MODULARE CALDO/CALDO	AF12M004	-n. 2 contenitori riscaldanti digitali AF12 -n. 1 carrello -n. 1 kit bloccaggio	505x720x1480H	330x533x515H per ogni modulo	180	46
AF 12 SISTEMA MODULARE CALDO/CALDO	AF12M006	-n. 2 contenitori riscaldanti analogici AF12 -n. 1 carrello -n. 1 kit bloccaggio	505x720x1480H	330x533x515H per ogni modulo	180	46
AF 12 SISTEMA MODULARE CALDO/SURGELATO	AF12M007	-n. 1 contenitore riscaldante digitale AF12 -n. 1 contenitore refrigerato KOALA 90 -n. 1 carrello -n. 1 kit bloccaggio	505x865x1480H	330x533x505H per ogni modulo	180	53,8
AF 12 SISTEMA MODULARE CALDO/SURGELATO	AF12M008	-n. 1 contenitore riscaldante analogico AF12 -n. 1 contenitore refrigerato KOALA 90 -n. 1 carrello -n. 1 kit bloccaggio	505x865x1480H	330x533x505H per ogni modulo	180	53,8

SCHEMA DIMENSIONALE

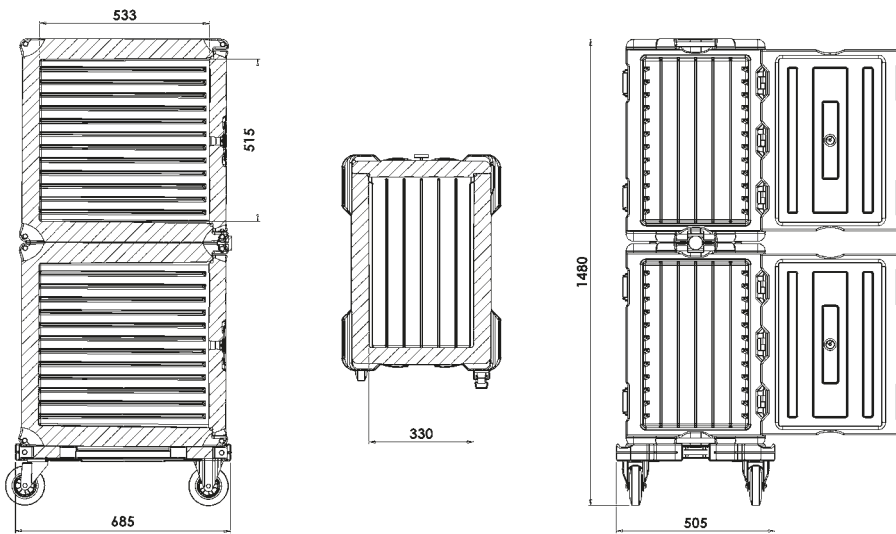

Sistema modulare AF12 fresco/fresco

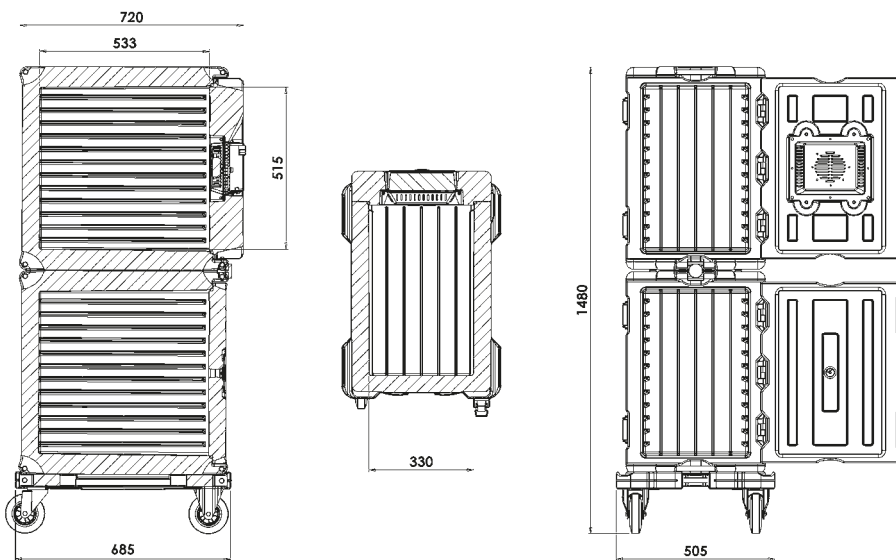

Sistema modulare AF12 fresco/caldo

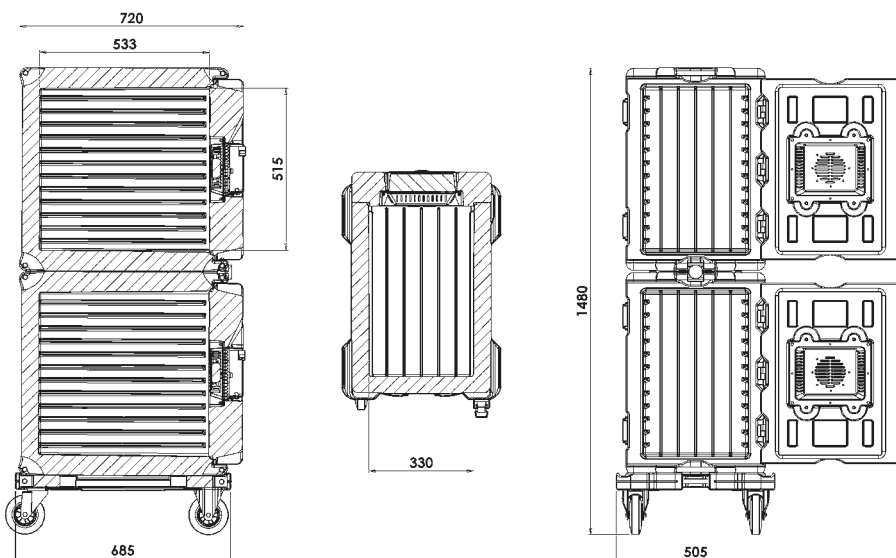

Sistema modulare AF12 / KOALA90 caldo/surgelato

CARATTERISTICHE DEL PRODOTTO



Ciascuna cella è dotata di 12 guide a passo costante (40 mm; vedi schema dimensionale).



Dotato di porta apribile fino a 240° e facilmente estraibile, per agevolare le operazioni di lavaggio.



Guarnizione di tenuta della porta facilmente smontabile.



Valvola di sfiato regolabile.



Provvisto di maniglie di presa integrate in acciaio inox.



Griglia inox GN1/1 disponibile a richiesta.



kit di bloccaggio in acciaio inox per fissare tra di loro due contenitori impilati



Provvisto di cerniere in materiale antiurto e resistenti alle sollecitazioni.



Ganci di chiusura Melform in materiale antiurto.



Disponibile (a richiesta) datalogger USB per registrare i dati di temperatura durante il trasporto



Piastre eutettiche:
• caldo (rossa)
• fresco (rosa)
• surgelato (blu)
• surgelato plus (verde grigia)

per incrementare le prestazioni di mantenimento termico nel tempo



Carrello per la movimentazione:
• portata 150 Kg;
• 4 ruote in gomma anti-traccia e nucleo in PP;
• diam ruote: 125 mm;
• 2 ruote fisse;
• 2 ruote girevoli, di cui 1 con freno.

ACCESSORI

ACCESSORI	SKU	COLORE	DIM. EXT. (mm)	PESO (kg)
Griglia in acciaio inox	AEA020		GN 1/1	1,3
Carrello in polietilene	THS20009		505x685xh205	8
Piastra eutettica caldo +70°C	PEGS0003	ROSSO	GN 1/1	4
Piastra eutettica fresco +3°C	PEGS0001	ROSA	GN 1/1	4
Piastra eutettica surgelato -21°C	PEGS0002	BLU	GN 1/1	4
Piastra eutettica surgelato plus -21°C	PEGS9008	GRIGIO / VERDE	GN 1/1	4
Kit fissaggio in acciaio inox per modulare	RR1139			1,2
Data Logger USB -30°C +70°C	AFG007			