



# SISTEMA MODULARE AF 150

GN 1/1 EN



ATP 600X400



[www.melform.com](http://www.melform.com)



- **Marca:** MELFORM
- **Paese d'origine:** ITALIA
- **Codice doganale:** 39231090
- **Compatibile al contatto alimentare**
- **Colore:** grigio/blu
- **Tecnologia:** rotazionale
- **Garanzia:** 24 mesi
- **Completamente riciclabile al termine della vita operativa.**

# SISTEMA MODULARE AF 150

## CARATTERISTICHE

- **Capacità di 150 litri per sezione, configurabile con guide e montanti per bacinelle GN, vassoi EN, teglie pasticceria e vasche 600×400 mm.**
- **Struttura modulare pratica e flessibile: montaggio e smontaggio rapidi per facilitare utilizzo e pulizia.**
- **Trasporto simultaneo di alimenti in legume caldo, fresco e surgelato grazie alle due celle separate e termicamente isolate.**
- **Kit di bloccaggio removibile per l'assemblaggio di due contenitori AF150 / Koala 150 sovrapposti.**

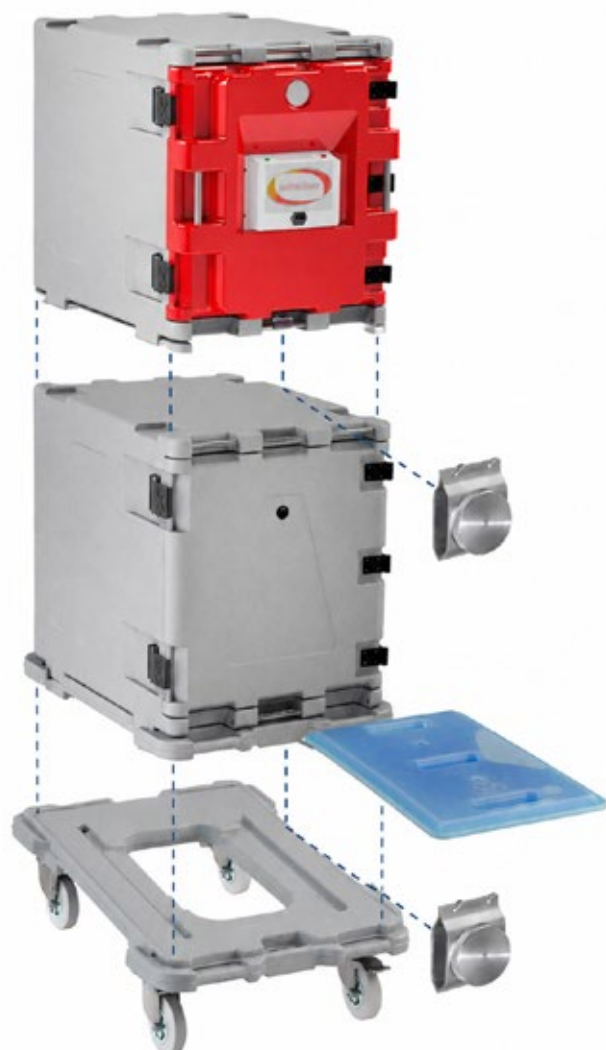

# MATERIALI DI FABBRICAZIONE

**POLIETILENE:** pareti interne ed esterne del contenitore e della porta, carrello; adatto al contatto alimentare.

**POLIURETANO:** materiale isolante tra le pareti del contenitore e della porta, privo di CFC ed HCFC

**GOMMA SILICONICA:** guarnizione.

**ACCIAIO INOX:** maniglie di movimentazione, supporto ruote, kit di bloccaggio.

**POLIAMMIDE RINFORZATA CON FIBRA DI VETRO:** cerniere, ganci di chiusura.

**GOMMA E POLIPROPILENE:** ruote (battistrada in gomma e nucleo in polipropilene)

## MODELLI DISPONIBILI

MODELLO	SKU	COMPOSIZIONE	DIM. EXT. (mm)	DIM. INT. (mm)	CAPACITÀ (l)	PESO (kg)
AF 150 SISTEMA MODULARE FRESCO/FRESCO	A150M001	-n. 2 contenitori passivi AF150 -n. 1 carrello -n. 1 kit bloccaggio	625x845x1540H	430x650x530H per ogni modulo	296	56
AF 150 SISTEMA MODULARE FRESCO/CALDO	A150M002	-n. 1 contenitore passivo AF150 -n. 1 contenitore riscaldante digitale AF150 -n. 1 carrello -n. 1 kit bloccaggio	625x868x1540H	430x650x530H per ogni modulo	296	59,5
AF 150 SISTEMA MODULARE FRESCO/CALDO	A150M004	-n. 1 contenitore passivo AF150 -n. 1 contenitore riscaldante analogico AF150 -n. 1 carrello -n. 1 kit bloccaggio	625x868x1540H	430x650x530H per ogni modulo	296	62,5
AF 150 SISTEMA MODULARE CALDO/CALDO	A150M003	-n. 2 contenitori riscaldanti digitali AF150 -n. 1 carrello -n. 1 kit bloccaggio	625x868x1540H	430x650x530H per ogni modulo	296	62,5
AF 150 SISTEMA MODULARE CALDO/CALDO	A150M005	-n. 2 contenitori riscaldanti analogici AF150 -n. 1 carrello -n. 1 kit bloccaggio	625x868x1540H	430x650x530H per ogni modulo	296	62,5
AF 150 SISTEMA MODULARE CALDO/SURGELATO	A150M006	-n. 1 contenitore riscaldante digitale AF150 -n. 1 contenitore refrigerato KOALA 150 -n. 1 carrello -n. 1 kit bloccaggio	625x998xh1540H	430x650xh520H per ogni modulo	296	72
AF 150 SISTEMA MODULARE CALDO/SURGELATO	A150M007	-n. 1 contenitore riscaldante analogico AF150 -n. 1 contenitore refrigerato KOALA 150 -n. 1 carrello -n. 1 kit bloccaggio	625x998xh1540H	430x650xh520H per ogni modulo	296	72

# SCHEMA DIMENSIONALE

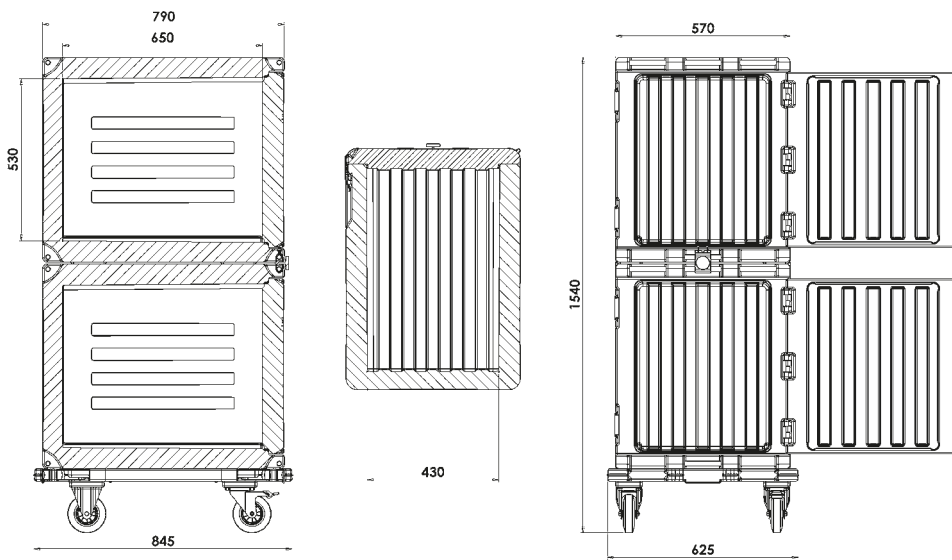

**Sistema modulare AF150 fresco/fresco**

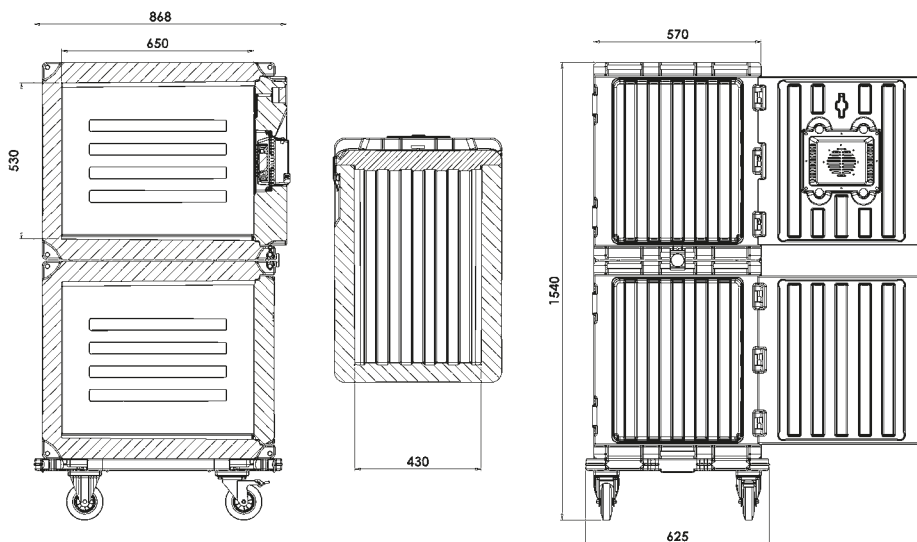

**Sistema modulare AF150 fresco/caldo**

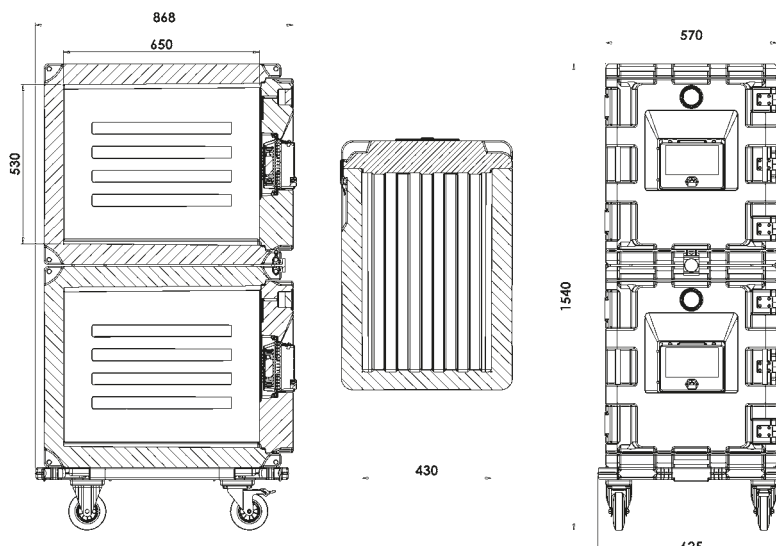

**Sistema modulare AF150 / KOALA150 caldo/surgelato**

# CARATTERISTICHE DEL PRODOTTO



Disponibile in versione con guida per piastra eutettica



Versione con 1 set di montanti e 2 coppie di guide per vasche e vassoi GN, EN e teglie 600x400



Carrello in polietilene, portata 200 Kg dotato di 4 ruote girevoli, di cui 2 con freno, diam. 125mm



kit di bloccaggio in acciaio inox per fissare tra di loro due contenitori impilati



Ganci di chiusura in materiale antiurto



Disponibile in versione con chiusure in acciaio inox



Valvola di sfiato regolabile.



- Griglia inox GN1/1 (AEA020)
- Griglia autoportante inox (AEA012), per la suddivisione del carico



Disponibile (a richiesta) datalogger USB per registrare i dati di temperatura durante il trasporto



Provvisto di maniglie di presa integrate in acciaio inox.



Cerniere in materiale antiurto e resistenti alle sollecitazioni.



Piastre eutettiche:  
• caldo (rossa)  
• fresco (rosa)  
• surgelato (blu)  
• surgelato plus (verde grigia)

per incrementare le prestazioni di mantenimento termico nel tempo

Coefficiente globale di trasmissione termica:

- **AF150:  $K=0,42 \text{ W/m}^2\text{K}$ ;**
- **KOALA 150:  $K=0,44 \text{ W/m}^2\text{K}$**

Contenitore (cassa isoterma) garantito per l'utilizzo:

**da  $-30^{\circ}\text{C}$  a  $+100^{\circ}\text{C}$ .**

# ACCESSORI

ACCESSORI	SKU	COLORE	DIM. EXT. (mm)	PESO (kg)
Adattatori con due coppie di guide in acciaio inox	RRI237		GN, EN, 400x600	
Coppia guide aggiuntive in acciaio inox	ABA302		GN, EN, 400x600	
Griglia in acciaio inox	AEA020		GN 1/1	1,3
Griglia autoportante in acciaio inox	AEA012		430x630xh262	3
Piastra eutettica caldo +70°C	PEGS0003	ROSSO	GN 1/1	4
Piastra eutettica fresco +3°C	PEGS0001	ROSA	GN 1/1	4
Piastra eutettica surgelato -21°C	PEGS0002	BLU	GN 1/1	4
Piastra eutettica surgelato plus -21°C	PEGS9008	GRIGIO / VERDE	GN 1/1	4
Kit fissaggio in acciaio inox per modulare	RRI139			1,2
Carrello in polietilene	THS30006		625x845xh210	7
Data Logger USB -30°C +70°C	AFG007			